

# Estrategia de IA Empresarial: La Hoja de Ruta para Construir una Organización con Agentes Inteligentes.

Cómo arquitectar un ecosistema de agentes, modelos e infraestructura que escale con tu negocio (y no se quede en una prueba piloto eterna).

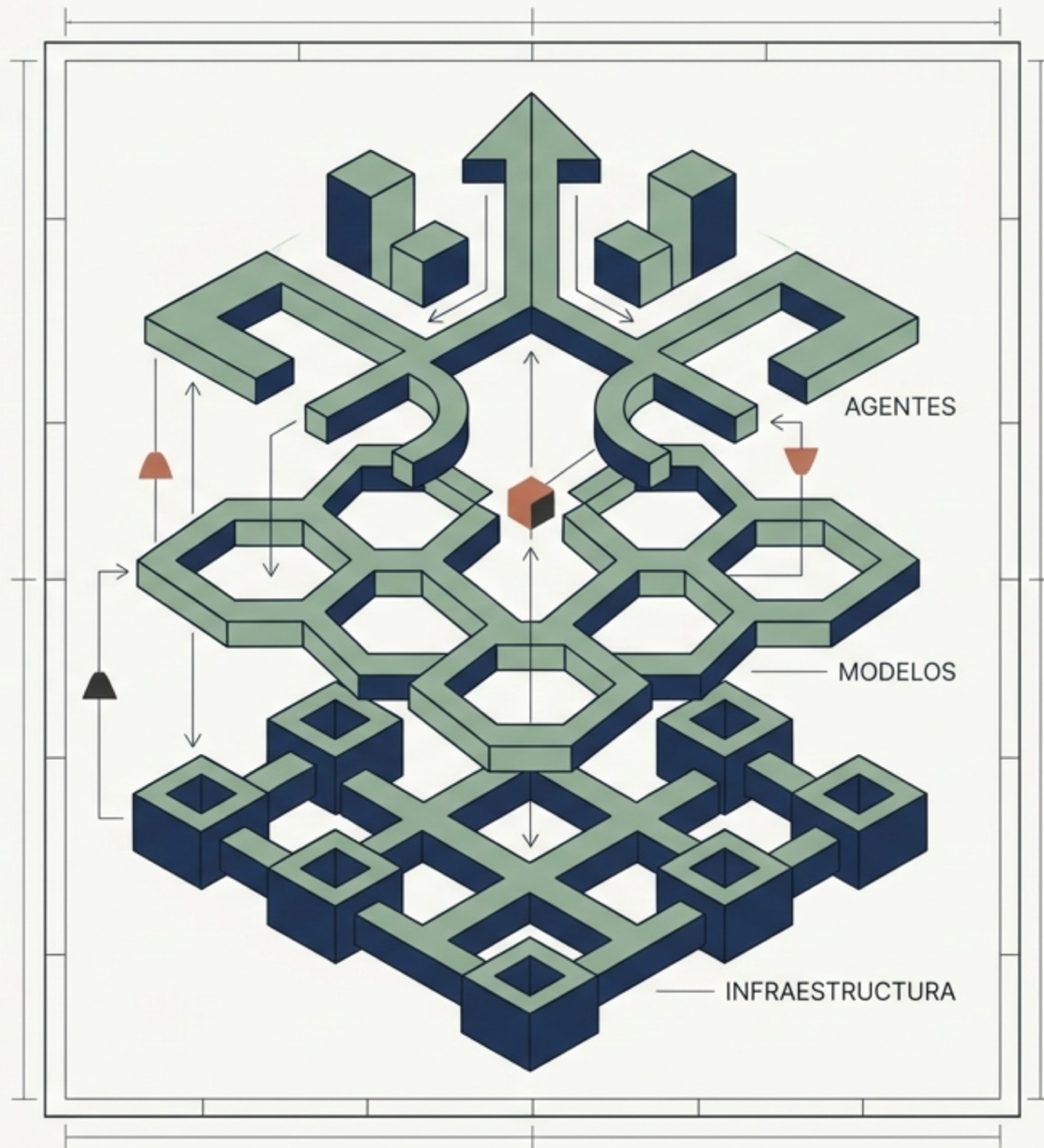

# La IA ya no es un experimento de laboratorio.

Es el músculo que separa a las organizaciones que crecen de las que apenas sobreviven. No se trata de agregar un chatbot; se trata de construir un sistema coordinado y autónomo.

**-40%**

Reducción en  
Costos  
Operativos

**+35%**

Aumento en  
Satisfacción  
del Cliente

**+25%**

Mayor  
Velocidad de  
Decisión

**-50%**

Time-to-market  
para nuevos  
productos

# Antes: Modelos Aislados.

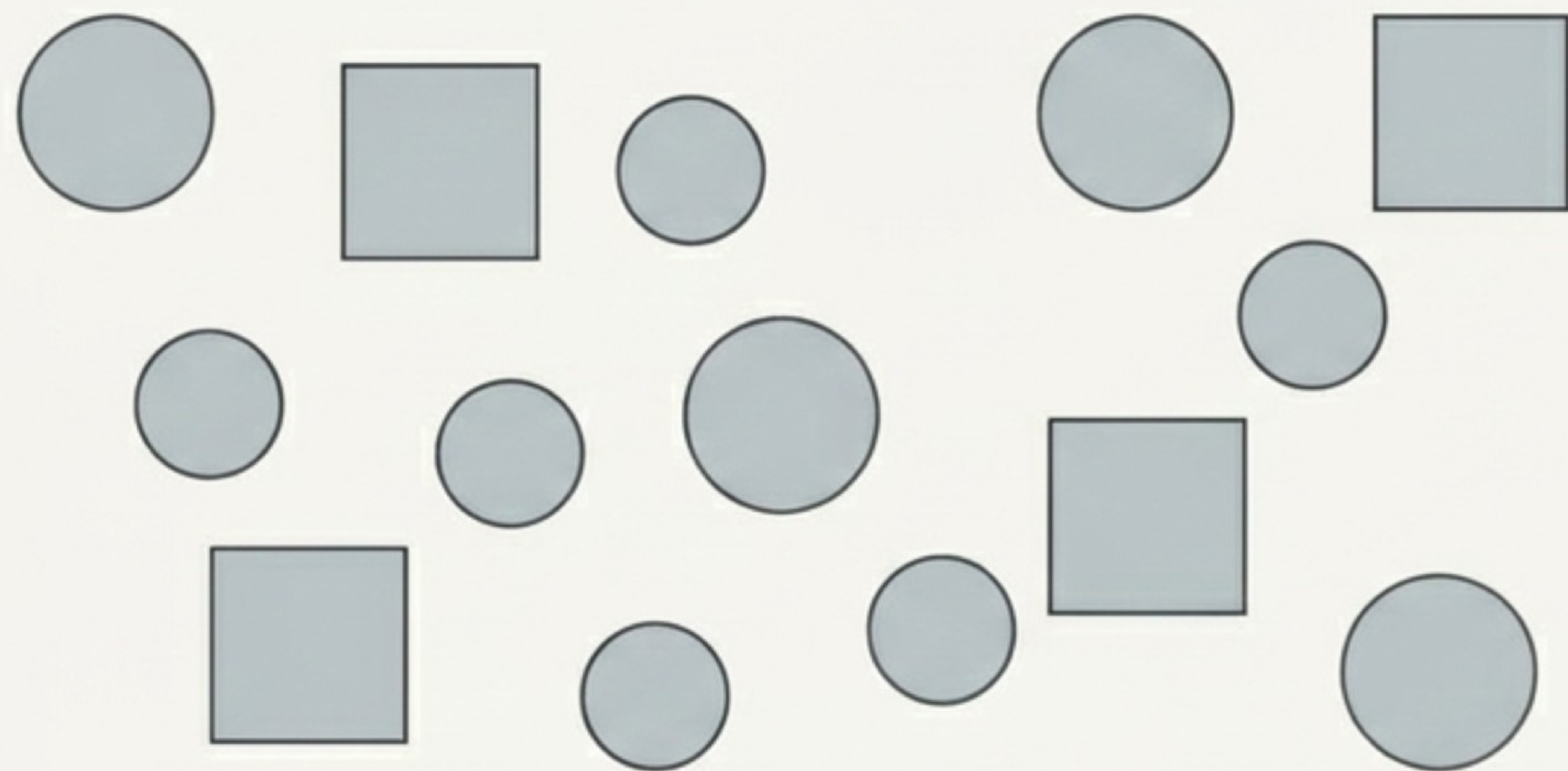

Un modelo generativo redactando correos no transforma una empresa. El impacto es marginal.

# Ahora: Estrategia Orquestada.

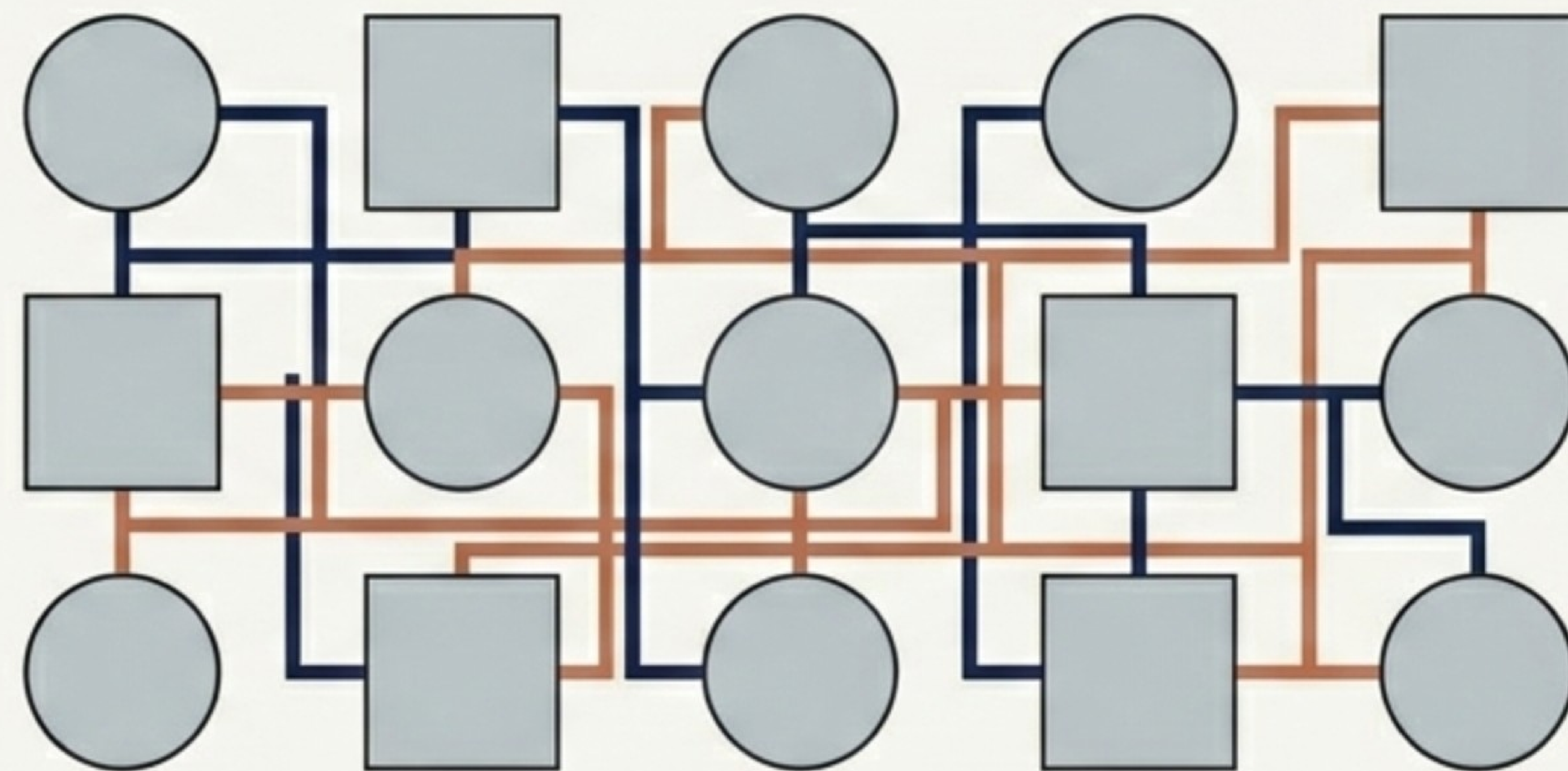

Agentes autónomos, modelos especializados e infraestructura escalable operando en perfecta sincronía.

# Los 3 Pilares de una Estrategia de IA Empresarial Sólida

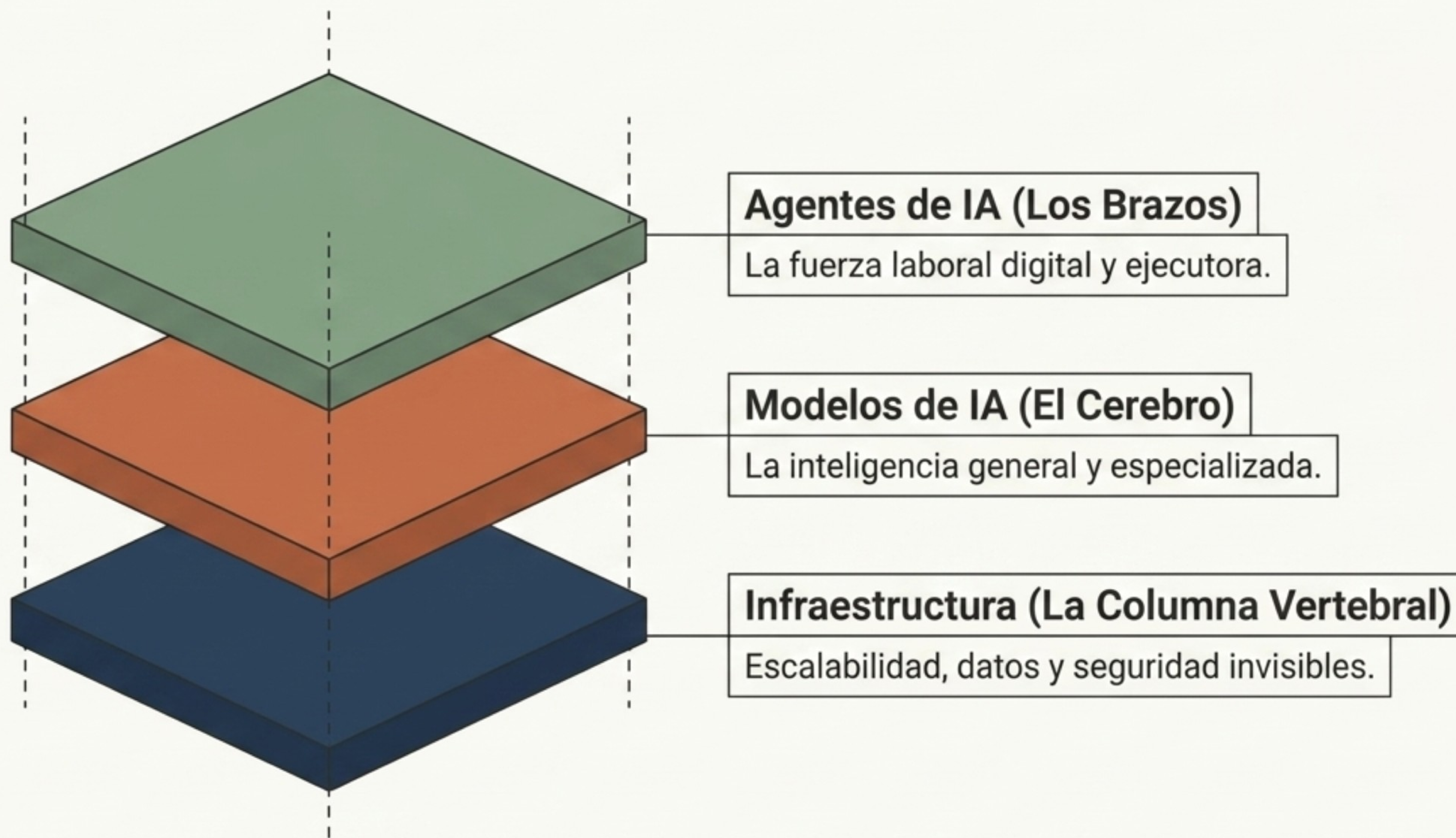

Falta un pilar, el edificio colapsa. El éxito no requiere herramientas aisladas, sino integración estratégica.

# Pilar 1: Agentes de IA (Tu nueva fuerza laboral digital)



## Agentes de Decisión

**Misión:** Analistas incansables. Procesan datos de mercado, detectan oportunidades y evalúan riesgos a escala.



## Agentes Operativos

**Misión:** Coordinadores de flujo. Asignan recursos en tiempo real y detectan cuellos de botella en logística y supply chain.



## Agentes Conversacionales

**Misión:** Atención 24/7 con memoria histórica. Escalan al humano cuando es necesario.

**Caso de Uso:** Sellium. Ventas por WhatsApp con la inteligencia de tu mejor vendedor, a escala masiva.

La magia ocurre en segundos: el agente de decisión detecta, el operativo reasigna y el conversacional notifica. Sin reuniones.

# Pilar 2: Modelos de IA (El cerebro detrás de la operación)

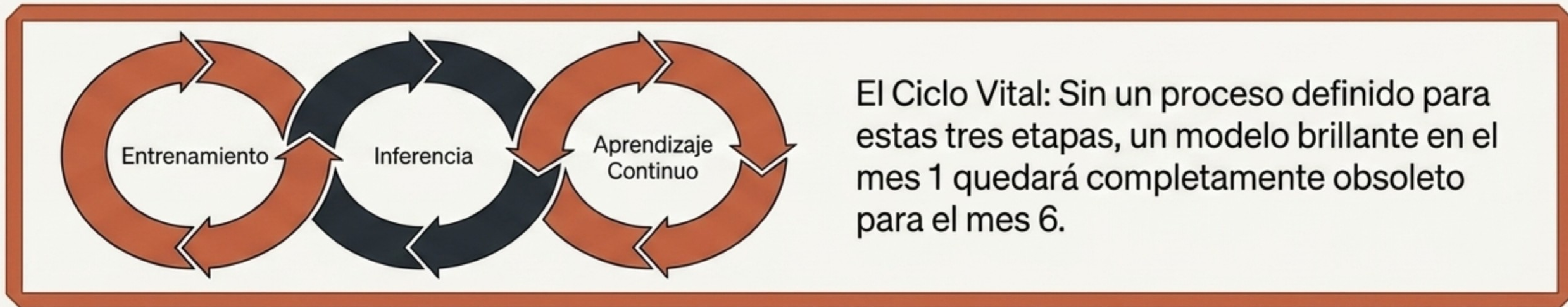
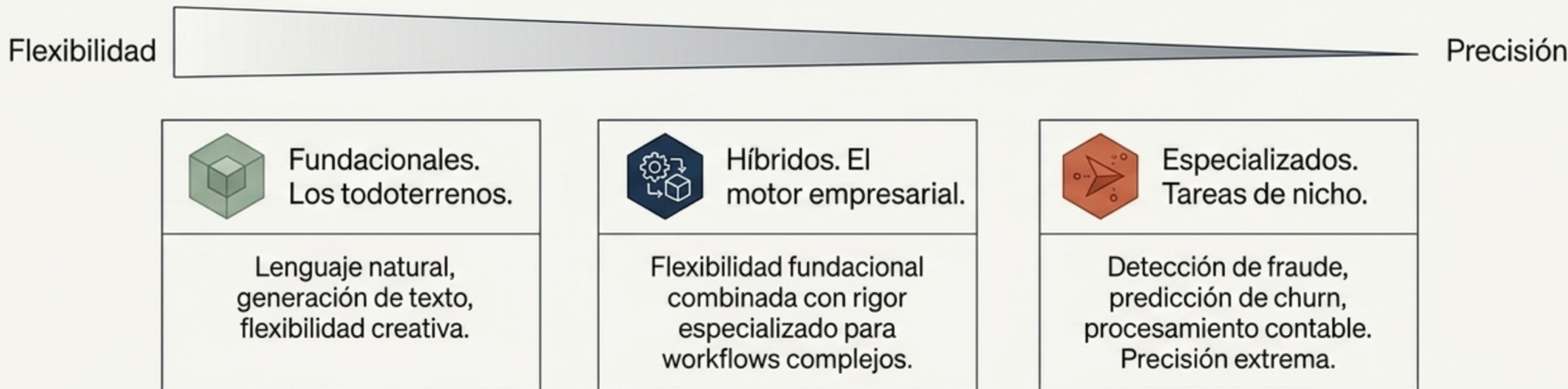

# Pilar 3: Infraestructura (La columna vertebral invisible)

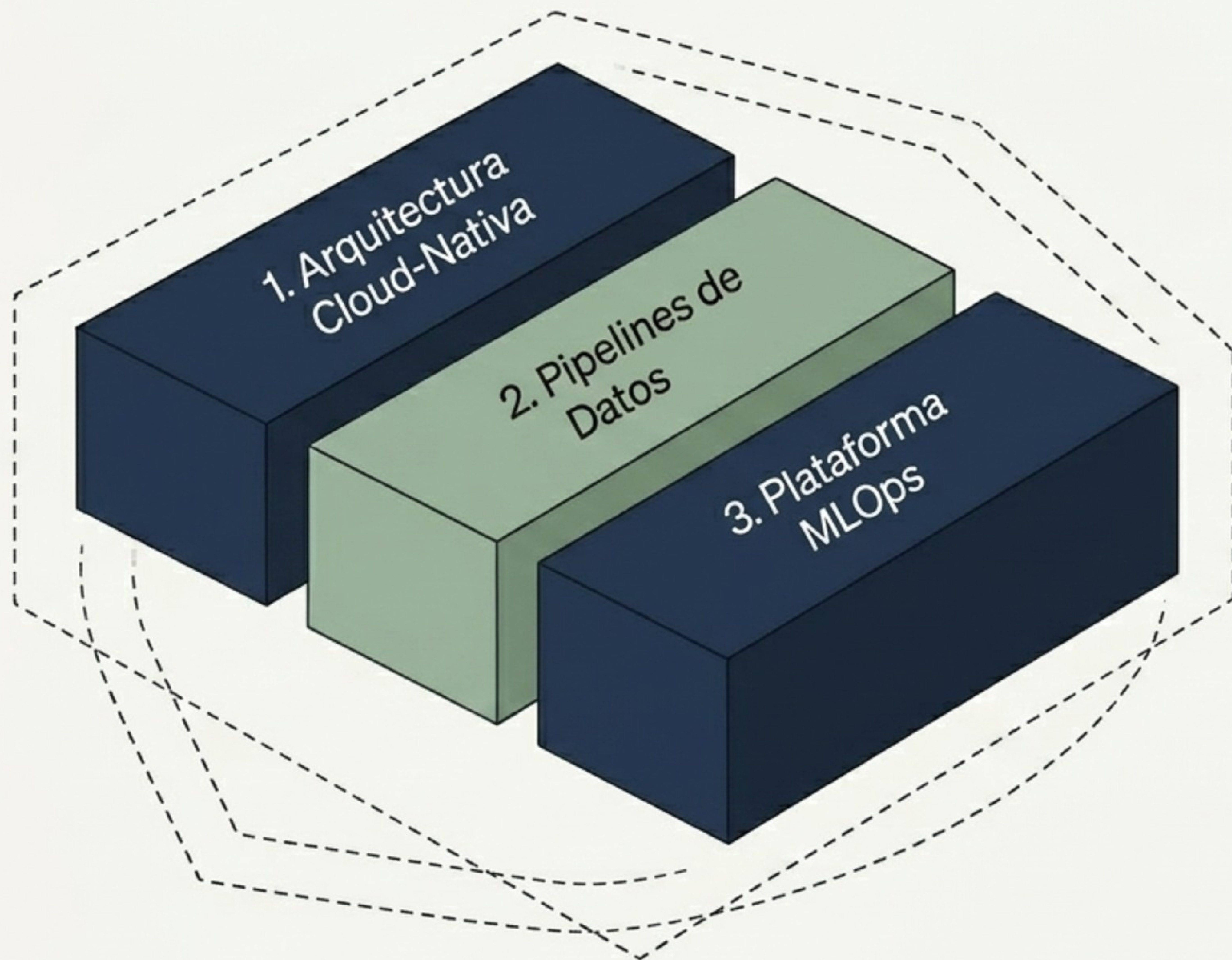

**Arquitectura Cloud-Nativa:** Escalado elástico, despliegue global y costos optimizados.

**Pipelines de Datos:** Ingesta en tiempo real, limpieza, validación y almacenamiento seguro.

**Plataforma MLOps:** Monitoreo de modelos, control de versiones y deployment automatizado.

**La Seguridad:** Procesarás datos sensibles. La seguridad no es un extra, es la condición fundamental. Es como tener un Ferrari; sin esta carretera segura, no llegas a ningún lado.

# La Sinfonía de la IA Empresarial: Cómo todo trabaja junto



# El Playbook: Del Piloto al Despliegue Total en 12 Meses

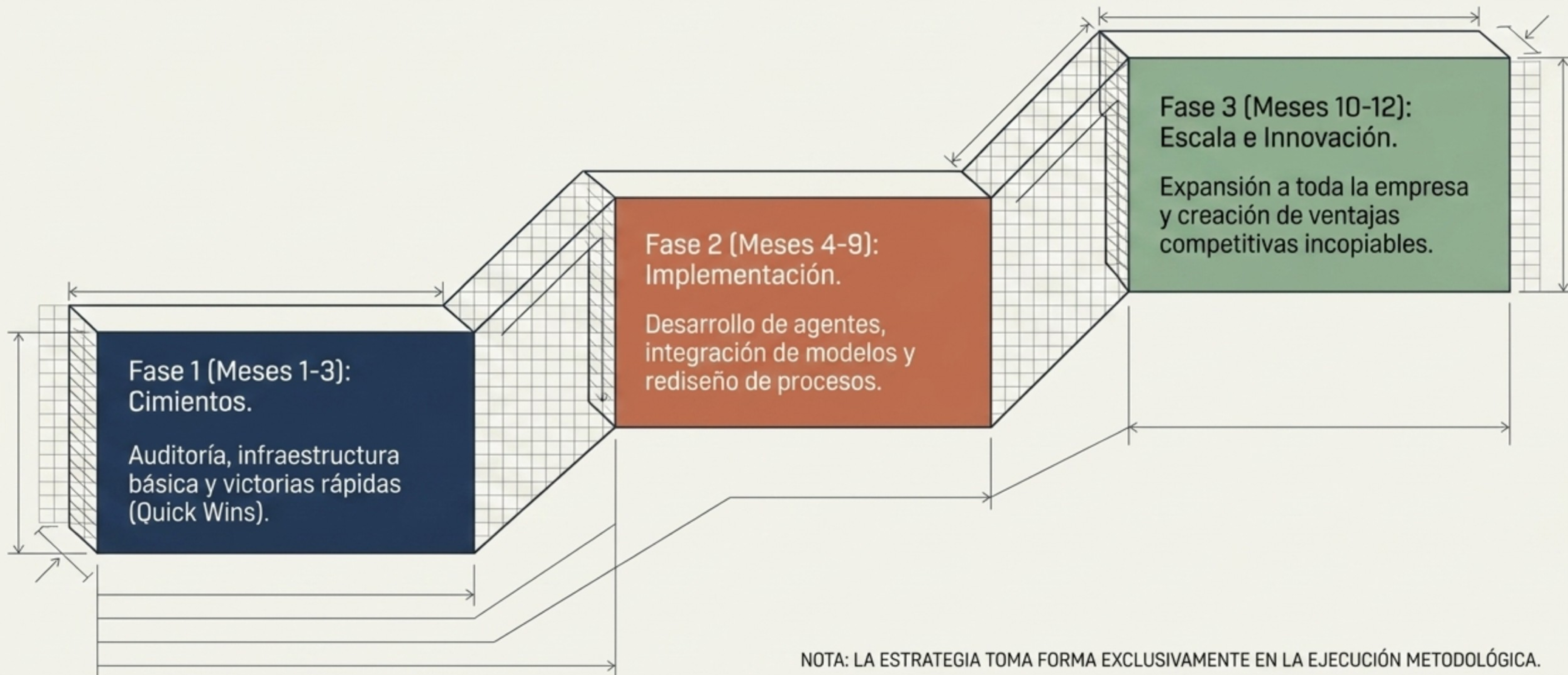

NOTA: LA ESTRATEGIA TOMA FORMA EXCLUSIVAMENTE EN LA EJECUCIÓN METODOLÓGICA.

# Fase 1 – Cimientos (Meses 1 a 3)



## Auditoría de Capacidades

Evaluación de limpieza de datos, procesos automatizables y madurez cultural del equipo.



## Identificación de Quick Wins

Casos de alto ROI inmediato para demostrar valor (ej. clasificación de tickets, procesamiento de facturas, atención posventa).



## Setup de Infraestructura

Configuración de Cloud, pipelines y seguridad (sin esto, el resto es un castillo en el aire).



## Construcción del Equipo

Integración de data scientists, ingenieros y líderes de negocio capacitados masivamente.

## Fase 2 — Implementación (Meses 4 a 9)



## Fase 3 — Escala e Innovación (Meses 10 a 12)



Aquí es donde dejas de implementar tecnología y comienzas a crear barreras competitivas que tu competencia no podrá copiar.

# Matriz de Riesgo: Trampas Comunes y La Salida Estratégica

## Trampa Común (Riesgo Operativo)

## Salida Estratégica (Solución Arquitectónica)

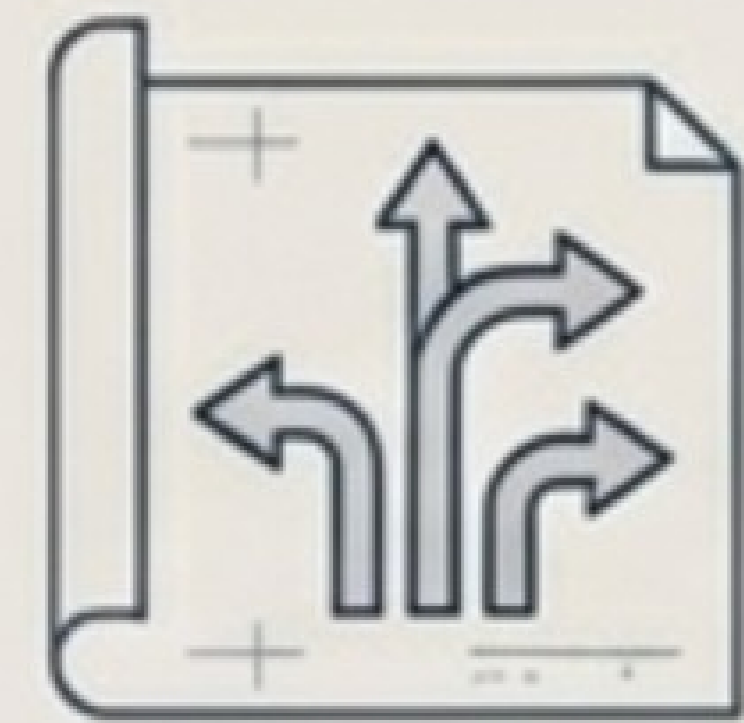

Querer hacer todo a la vez (15 casos de uso sin foco).



Paciencia estratégica. Elegir 1-2 casos, ganar rápido, capitalizar y escalar.



Ignorar la gestión del cambio (resistencia humana sutil o abierta).



Amplificar, no reemplazar. Comunicar el "porqué" e invertir en formación para delegar lo tedioso a la IA.

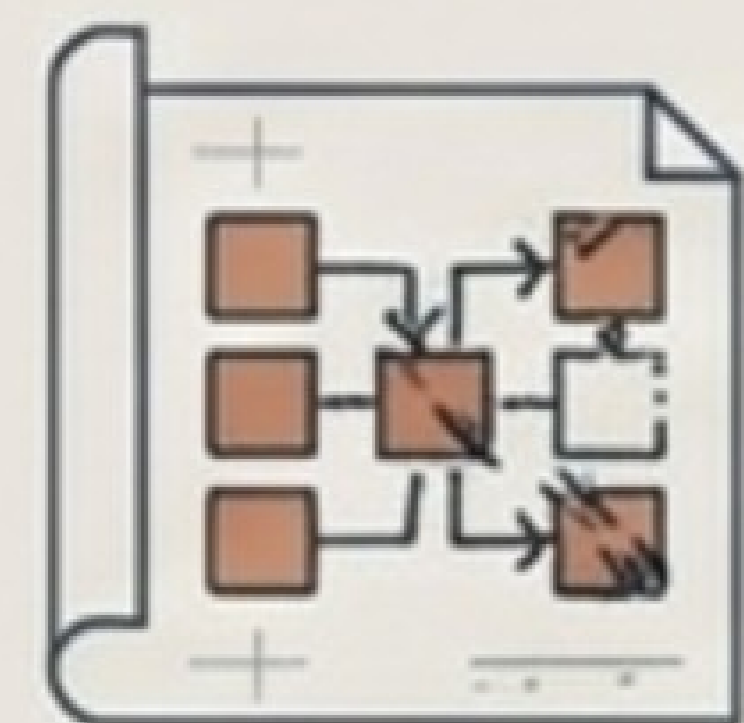

Subestimar la calidad de los datos (Modelo brillante + datos sucios = predicciones tóxicas).



Gobernar antes de modelar. Limpiar, validar y monitorear (este paso representa el 80% de tu éxito real).



# El Futuro: Más Allá de la Automatización Simple



## Sistemas Autónomos

Agentes que aprenden, se adaptan y reasignan recursos dinámicamente anticipando problemas. Ya no es ciencia ficción.



## Simbiosis Humano-IA

La IA controla lo rutinario; el humano domina lo estratégico con sistemas de decisión asistida. Aumento, no reemplazo.



## Desarrollo Ético

Transparencia, equidad y explicabilidad. La gobernanza ética se convertirá en un diferenciador clave de tu marca, no en una carga regulatoria.

Empezá pequeño,  
pensá grande, escalá  
rápido. El costo de no  
supera al de empezar.  
Quienes planifiquen hoy  
sin miedo y sin hype,  
definirán las industrias  
del 2030.

No tienes que recorrer este camino solo.

Somos el socio estratégico para diseñar  
y escalar tu IA, con experiencia nativa en  
ecosistemas corporativos complejos  
(Salesforce y Oracle).

El futuro no va a esperar  
a que estés listo.  
Mejor te prepararás vos.

Agendar Demo y Evaluación de Caso.