

Estrategia de IA Empresarial

La guía definitiva para integrar IA Generativa y Agentes Inteligentes en el núcleo de su negocio.

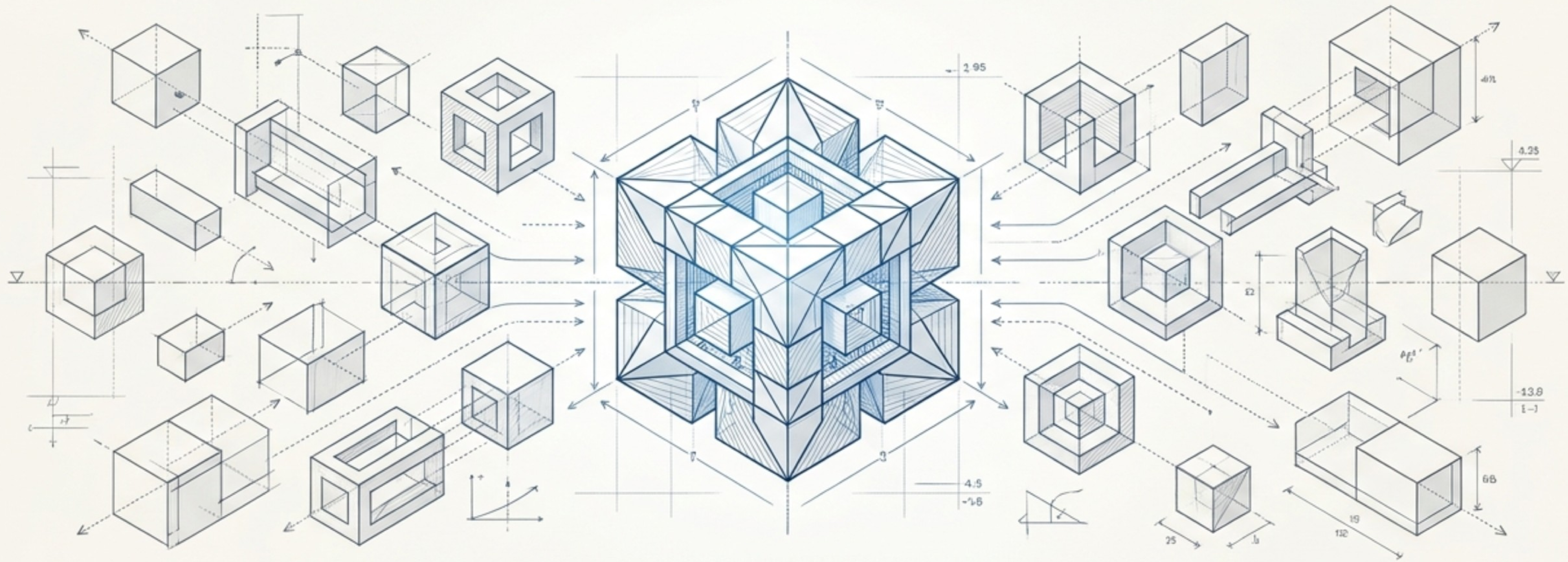

De la experimentación aislada a la ventaja competitiva estructural.

De experimento aislado a exigencia estructural

Ayer: Pilotos aislados

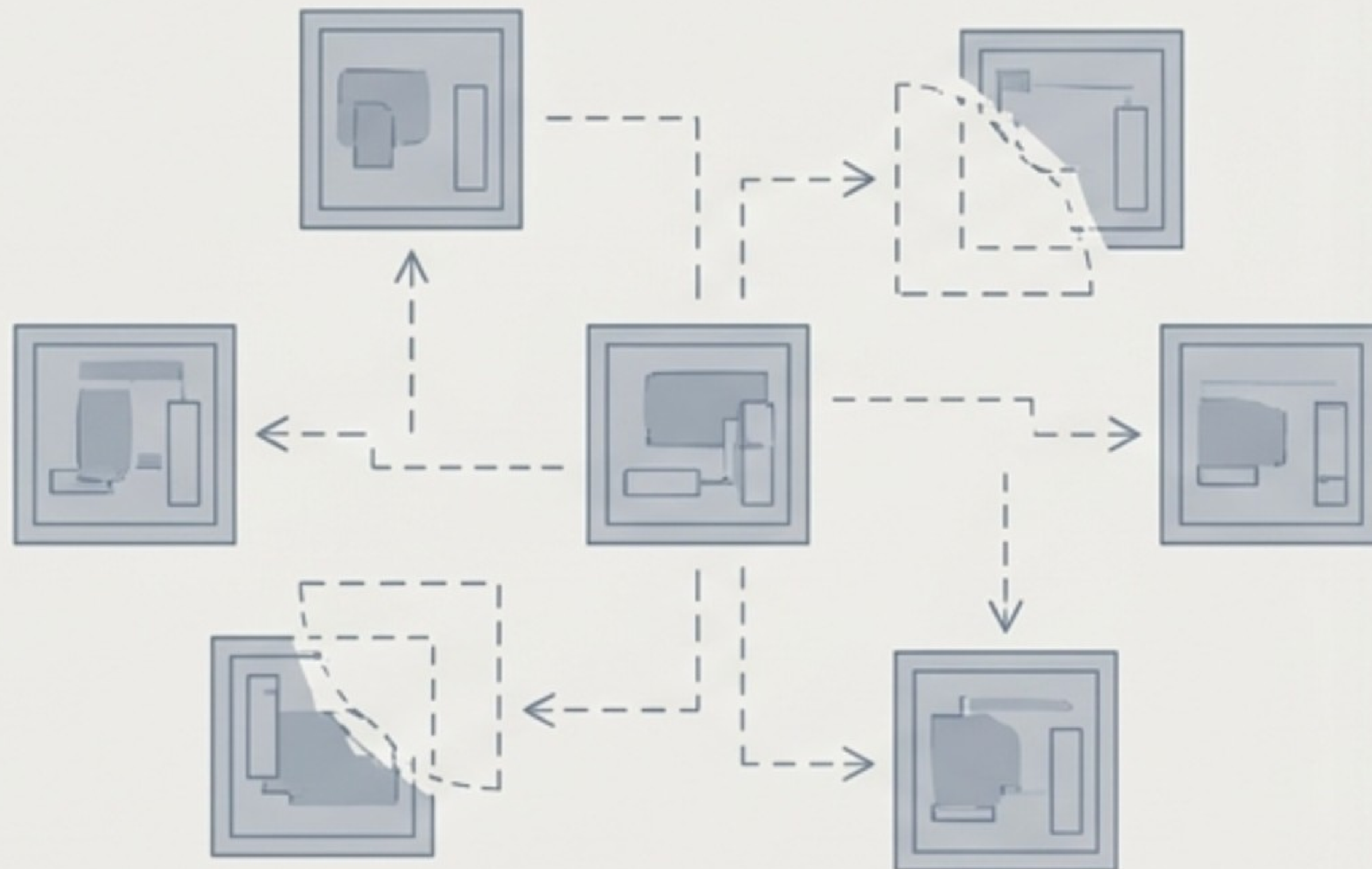

Hoy: Capa transversal crítica

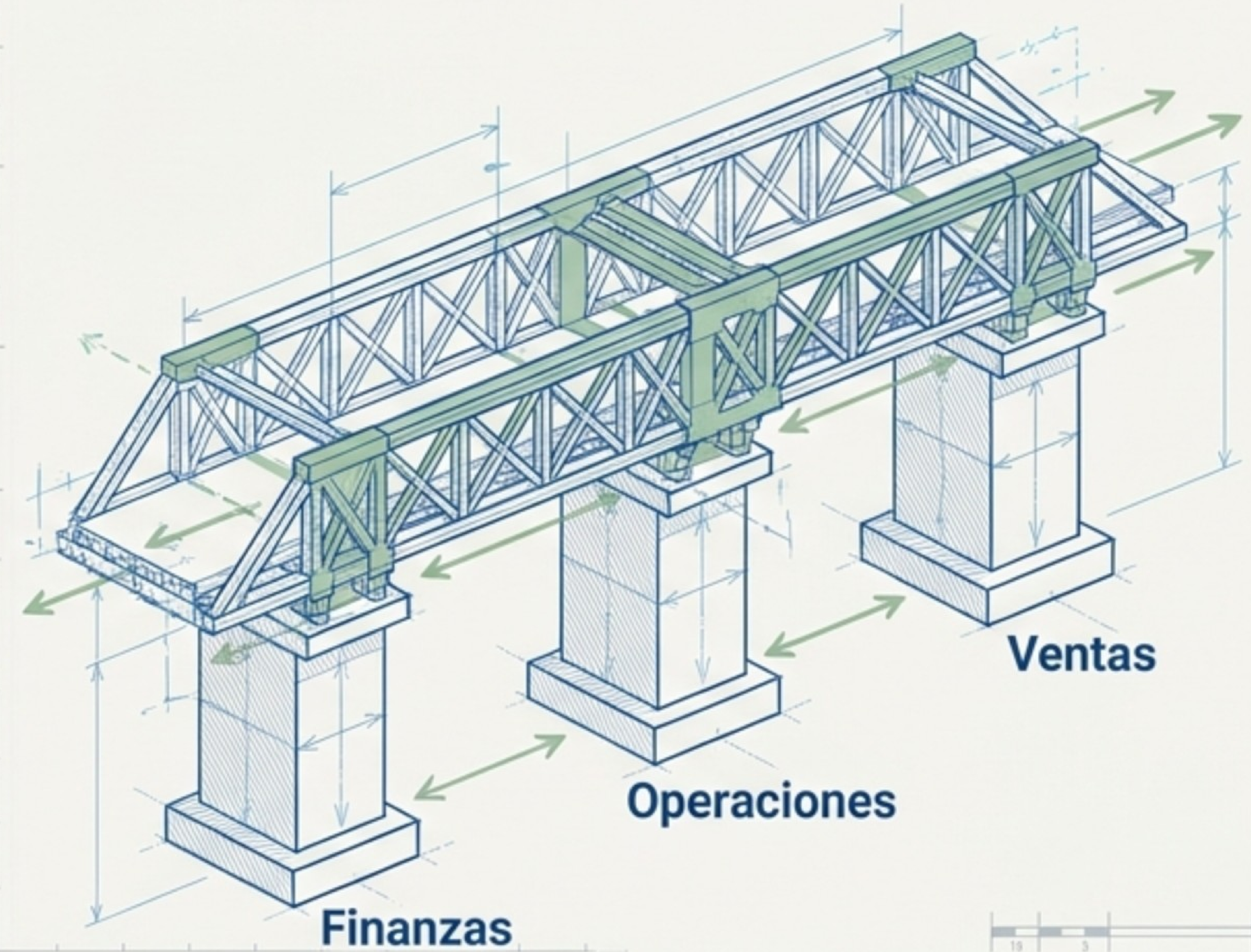

La IA ya no es una prueba de paciencia en el directorio. Es la primera exigencia de accionistas y clientes. La diferencia entre liderar o quedarse atrás no es el presupuesto, es la estrategia arquitectónica.

Title:		Catome:	
Proyecto:		Date:	
Coord:		Date:	
Arelido:	Date:	Date:	



La evolución del análisis a la orquestación autónoma



IA Tradicional (El Músculo Analítico)

- **Acción:** Interpreta y Predice.
- **Uso Práctico:** Forecasting, scoring de clientes, detección de fraude.
- **Foco Principal:** Precisión innegociable.



IA Generativa (La Chispa Creativa)

- **Acción:** Produce y Crea.
- **Uso Práctico:** Textos, código, resúmenes, propuestas comerciales.
- **Foco Principal:** Velocidad y escala (apoyada en LLMs).



Agentes Inteligentes (El Orquestador)

- **Acción:** Decide y Ejecuta.
- **Uso Práctico:** Workflows autónomos, lectura de CRM, envíos automáticos.
- **Foco Principal:** Autonomía paso a paso.

La GenAI no reemplaza a la IA tradicional; la complementa. El agente es la capa superior que las une para ejecutar sin supervisión constante.

Title:	Catome		
Proyecto:	_____		
Coorhoe:	_____		
Areñide:	Date:	Date:	Date:



Tres motores simultáneos operando transversalmente

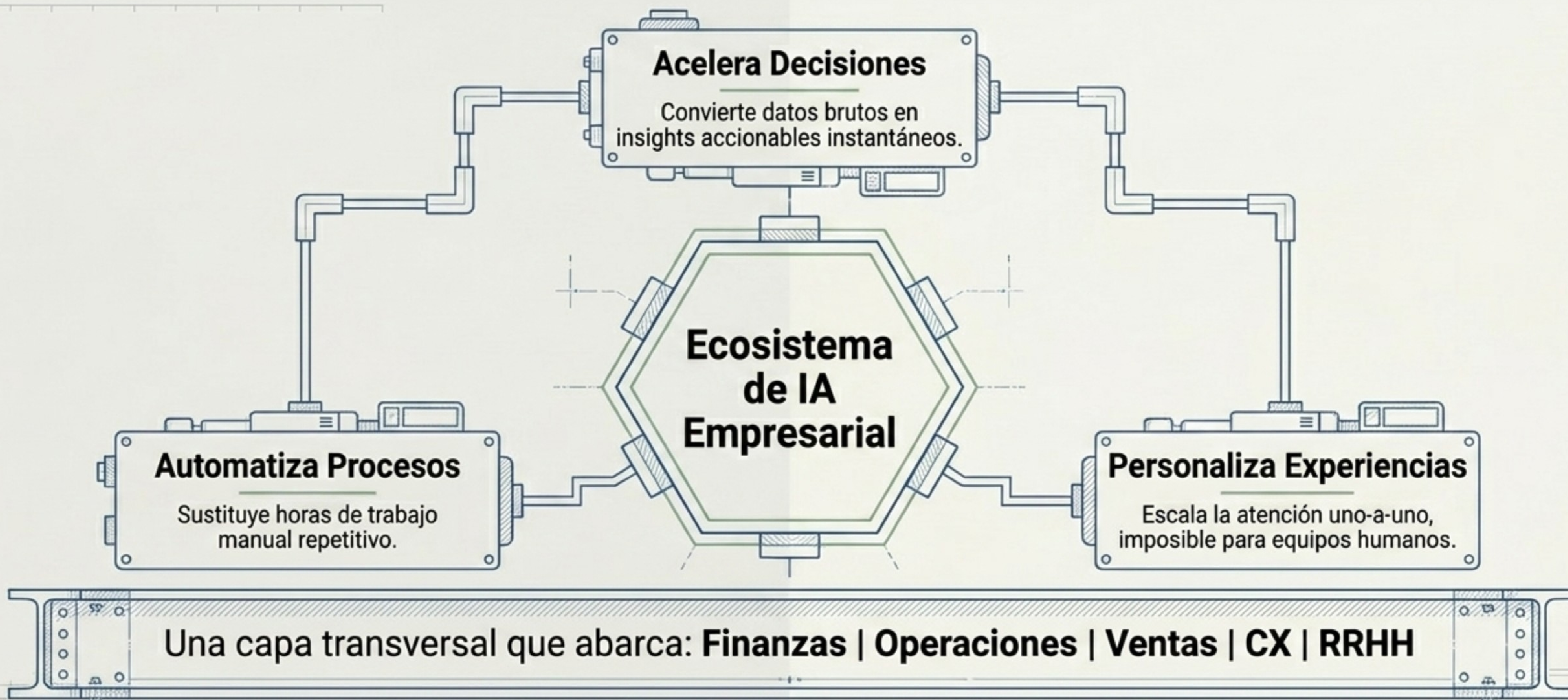

Una capa transversal que abarca: Finanzas | Operaciones | Ventas | CX | RRHH

Title:		Catomo
Proyecto:		
Cochos:		
Arellido:	Date:	Date:



Arquitectura estructural de la IA Empresarial

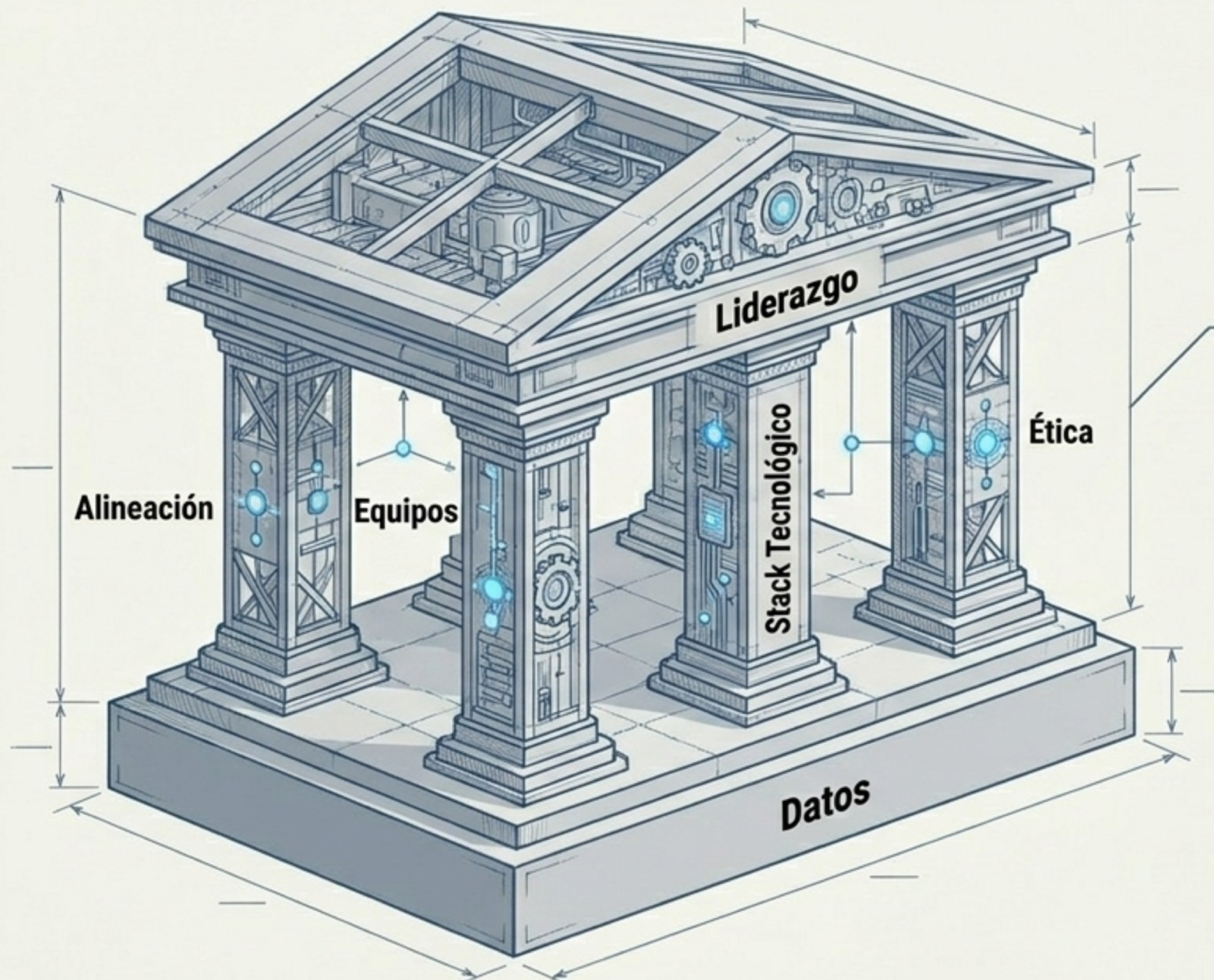

Diseñar una estrategia de IA no es comprar licencias y conectar una API.
Es construir sobre seis pilares interdependientes.
Si uno falla, el modelo operativo colapsa.



Title:		Catemc	
Proyecto:			
Cocher:			
Arelde:		Date:	Bate:



Combustible y Brújula: Datos limpios y objetivos claros

Datos (El Combustible)

El combustible que casi nadie sabe cargar bien.

- ✓ Romper silos departamentales.
- ✓ Repositorios consistentes y limpios.
- ✓ Bases de datos vectoriales para RAG.
- ✓ Compliance estricto (GDPR/HIPAA).
- ✓ Pipelines de actualización en tiempo real.

Alineación (La Brújula)

¿Para qué queremos IA exactamente?

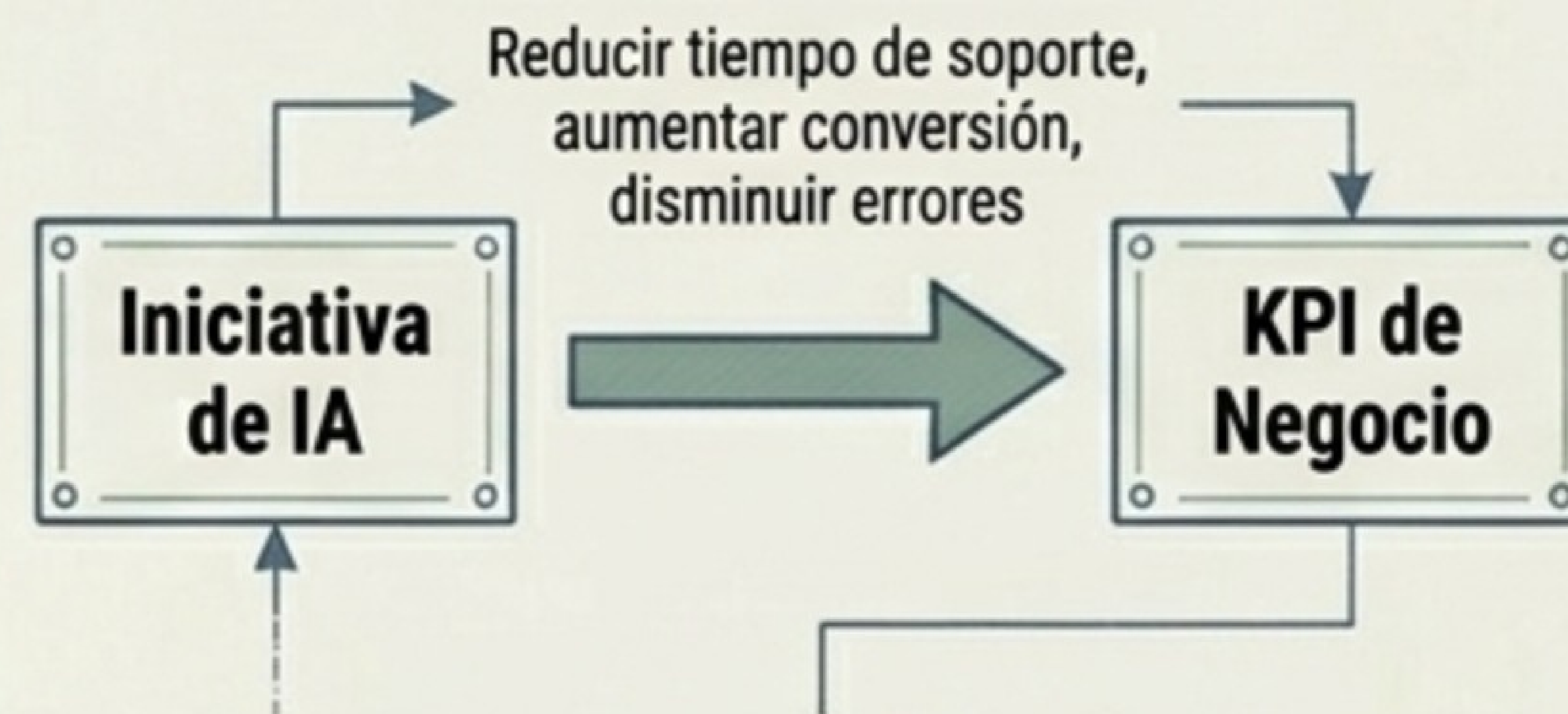

Sin KPIs concretos, la IA es un experimento caro y sin rumbo.

Título:		
Proyecto:		
Cocher:		
Arelde:	Dotel:	Eate:



El Motor Operativo: Integración de talento y tecnología

Personas: El talento importa más que el modelo

Stack Tecnológico: Las piezas que encajan

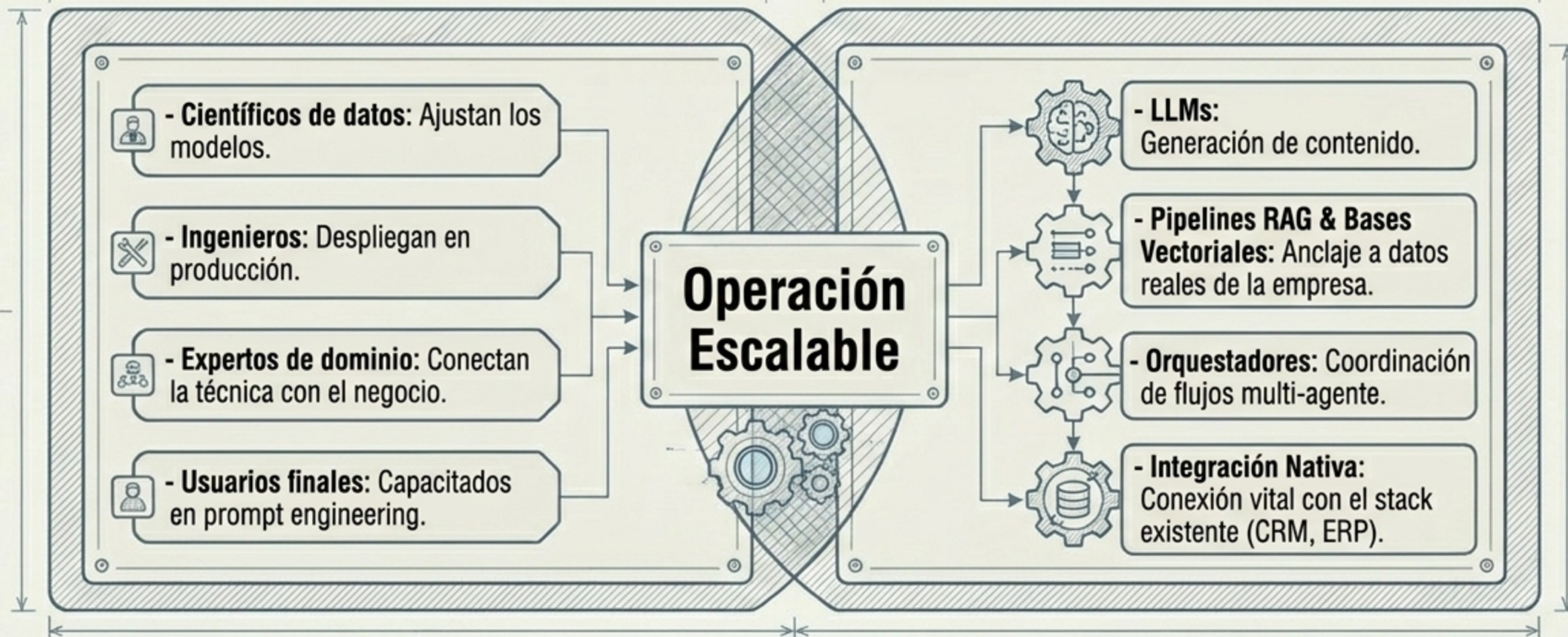

Título:		Contenido:	
Proyecto:			
Código:			
Año:	Fecha:	Estado:	



Guardarrieles y Tracción: Ética, gobernanza y liderazgo

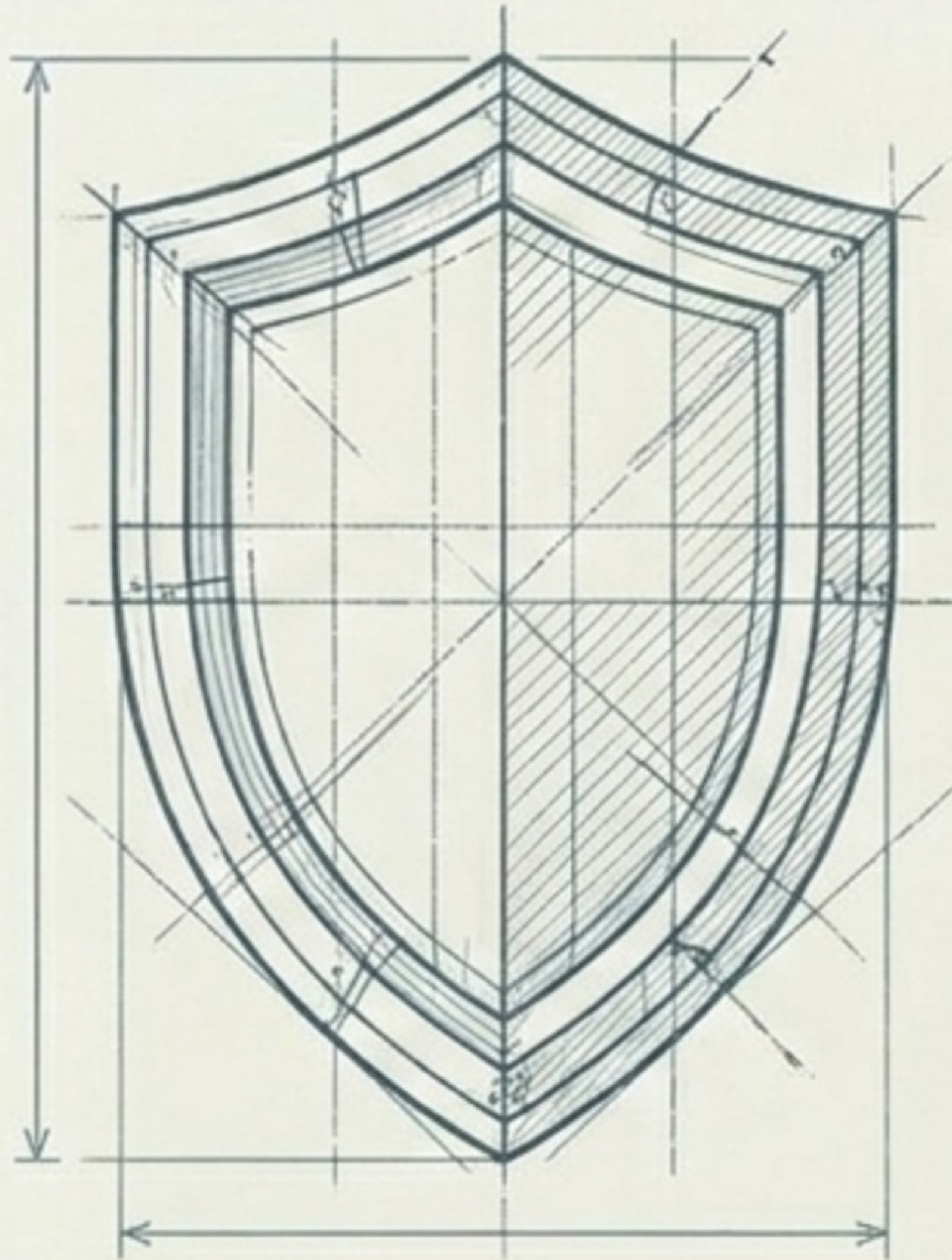

Ética y Responsabilidad

La ética no es marketing,
es una capa operativa.

- ✓ **Transparencia:** Etiquetar contenido generado.
- ✓ **Verificación:** Anclar respuestas a datos validados (RAG).
- ✓ **Gobernanza & Trazabilidad:** Auditar decisiones y definir quién aprueba qué.

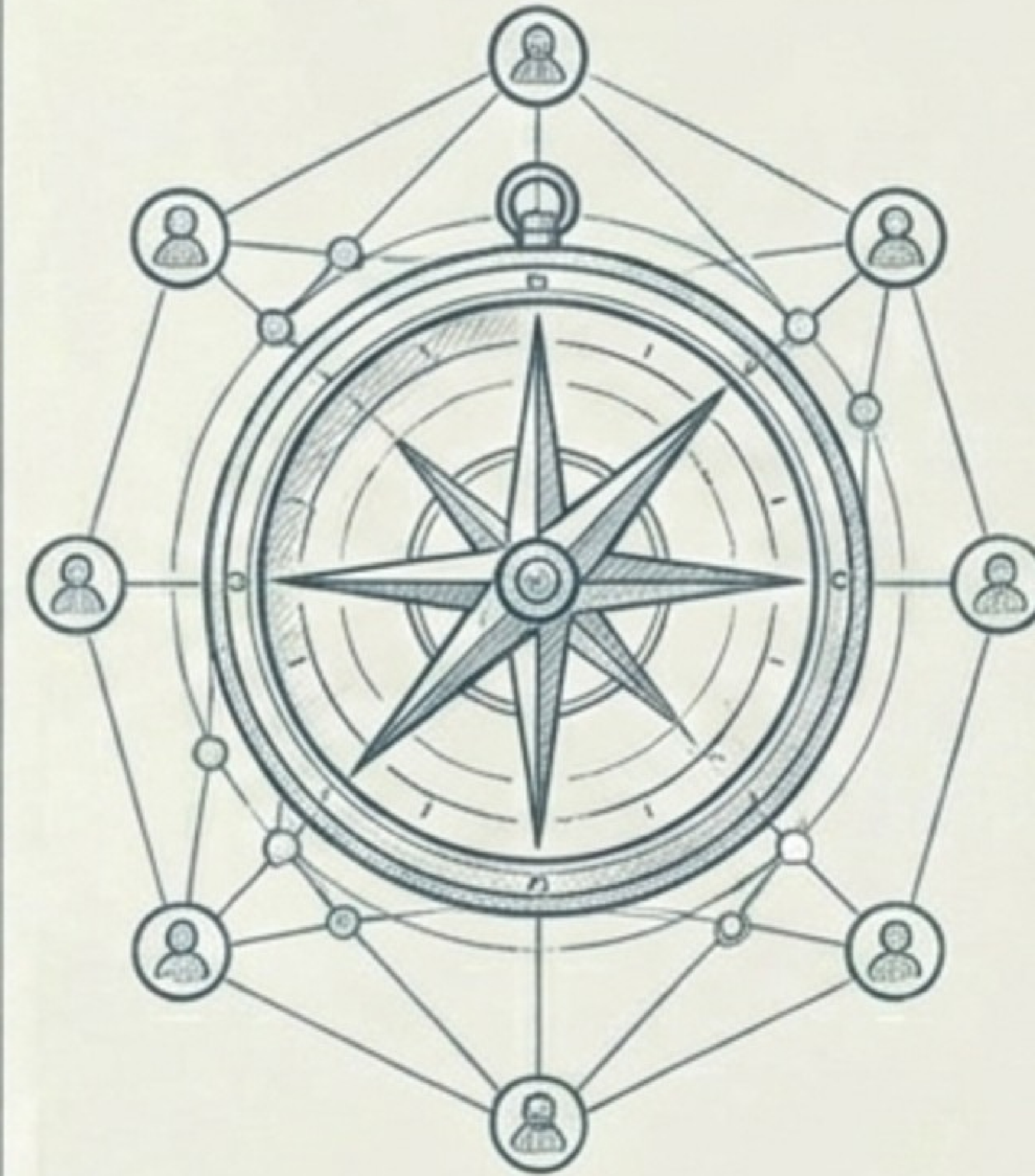

Liderazgo y Cambio

La adopción no se decreta,
se conduce.

- ✓ **Concepto central:** Transformación cultural vs. Imposición ('adáptate o quédate afuera').
- ✓ **Estrategia:** Mostrar beneficios concretos, abrir espacios para dudas, evitar el boicot pasivo.

Título:		Ootenc	
Proyecto:			
Código:			
Fecha:		Día:	Mes:



El impacto tangible de la IA en la operación actual

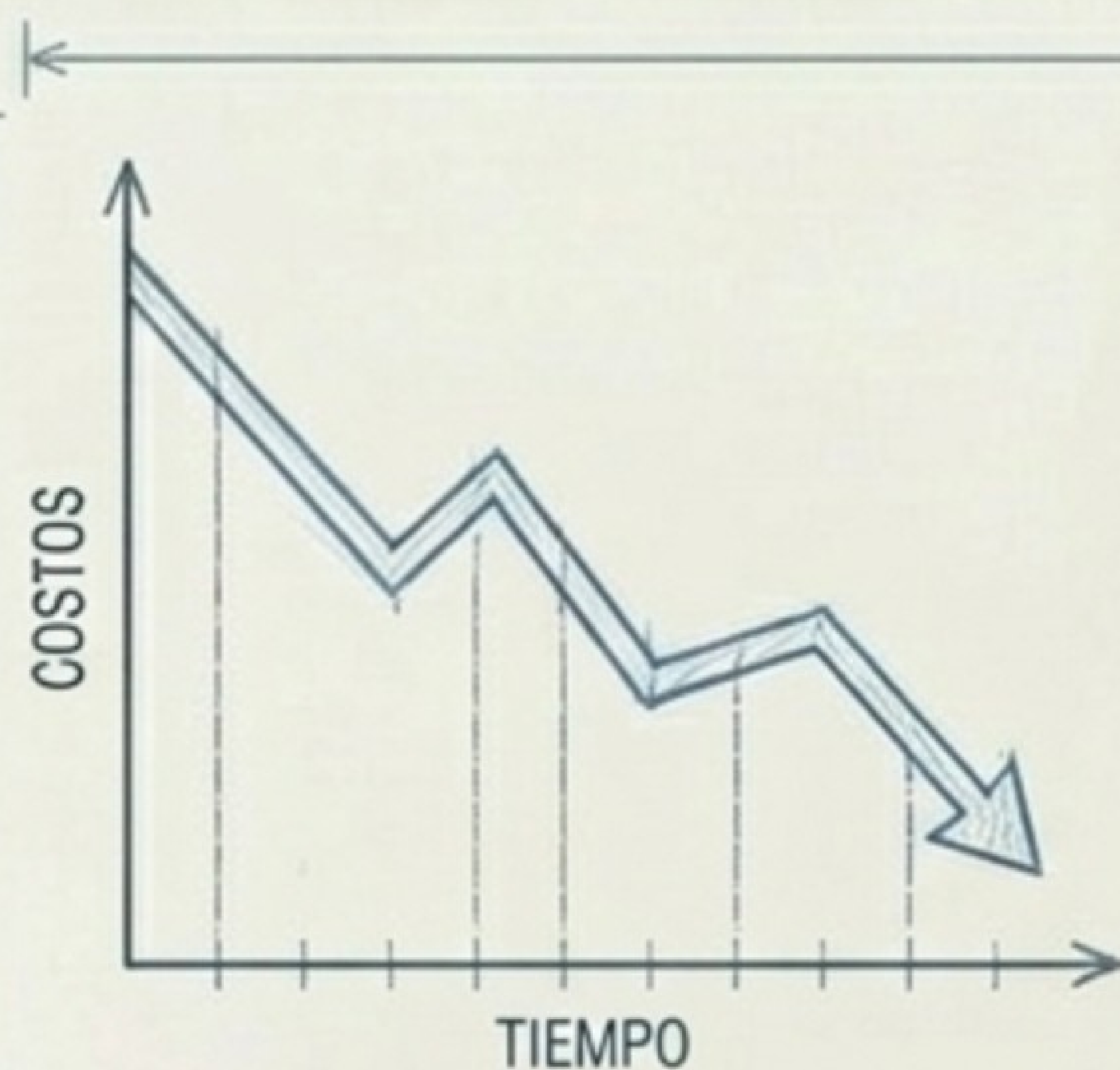

Reducción de Costos

Automatización de tareas repetitivas (ingreso de datos, facturas).

Ejemplo real: Soluciones como Arconte para el procesamiento documental liberan horas críticas.

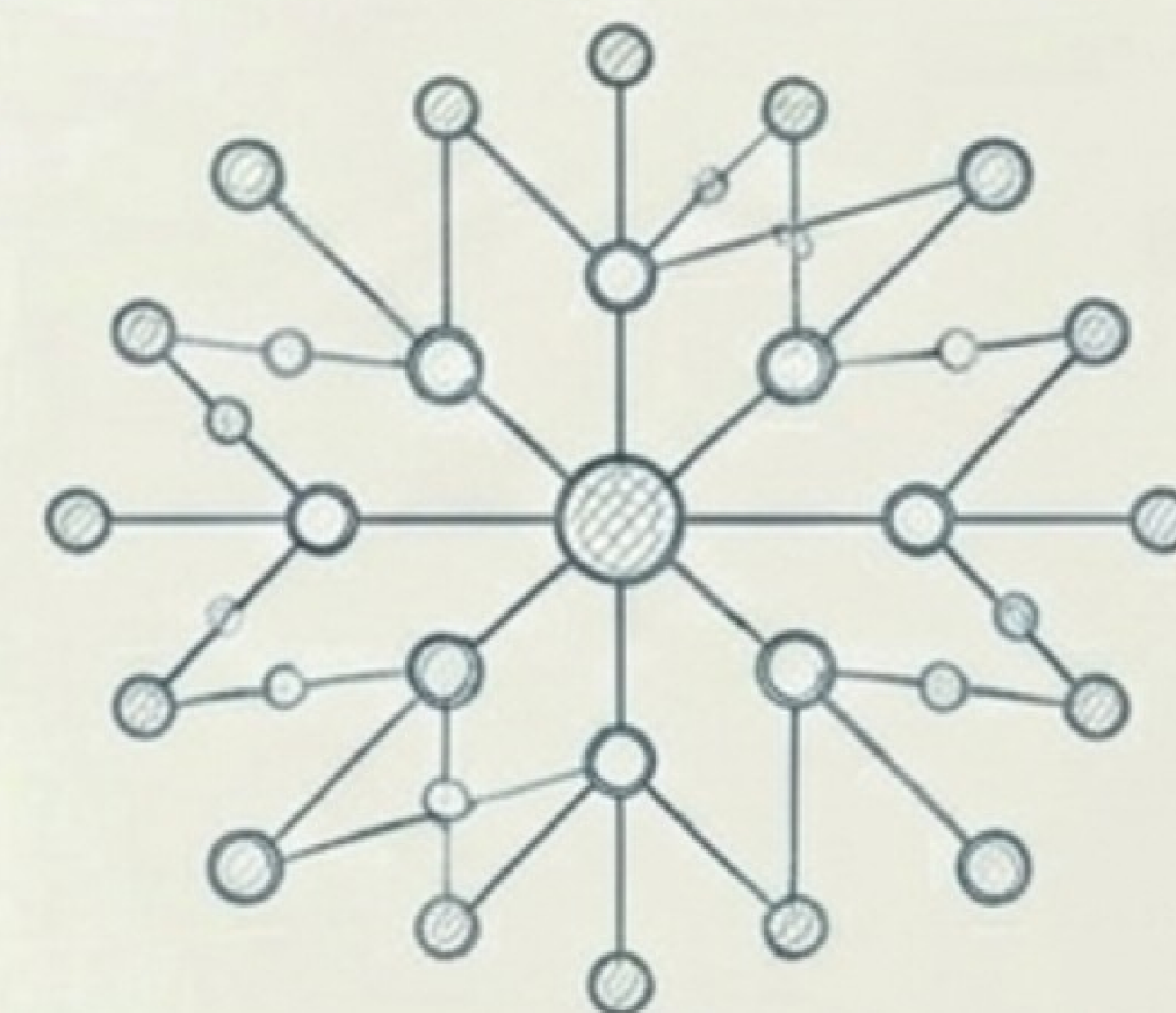

Democratización del Conocimiento

Asistentes conversacionales en lenguaje natural.

Caso de uso: Consultas inmediatas sobre políticas de viaje o ventas sin depender de intermediarios.

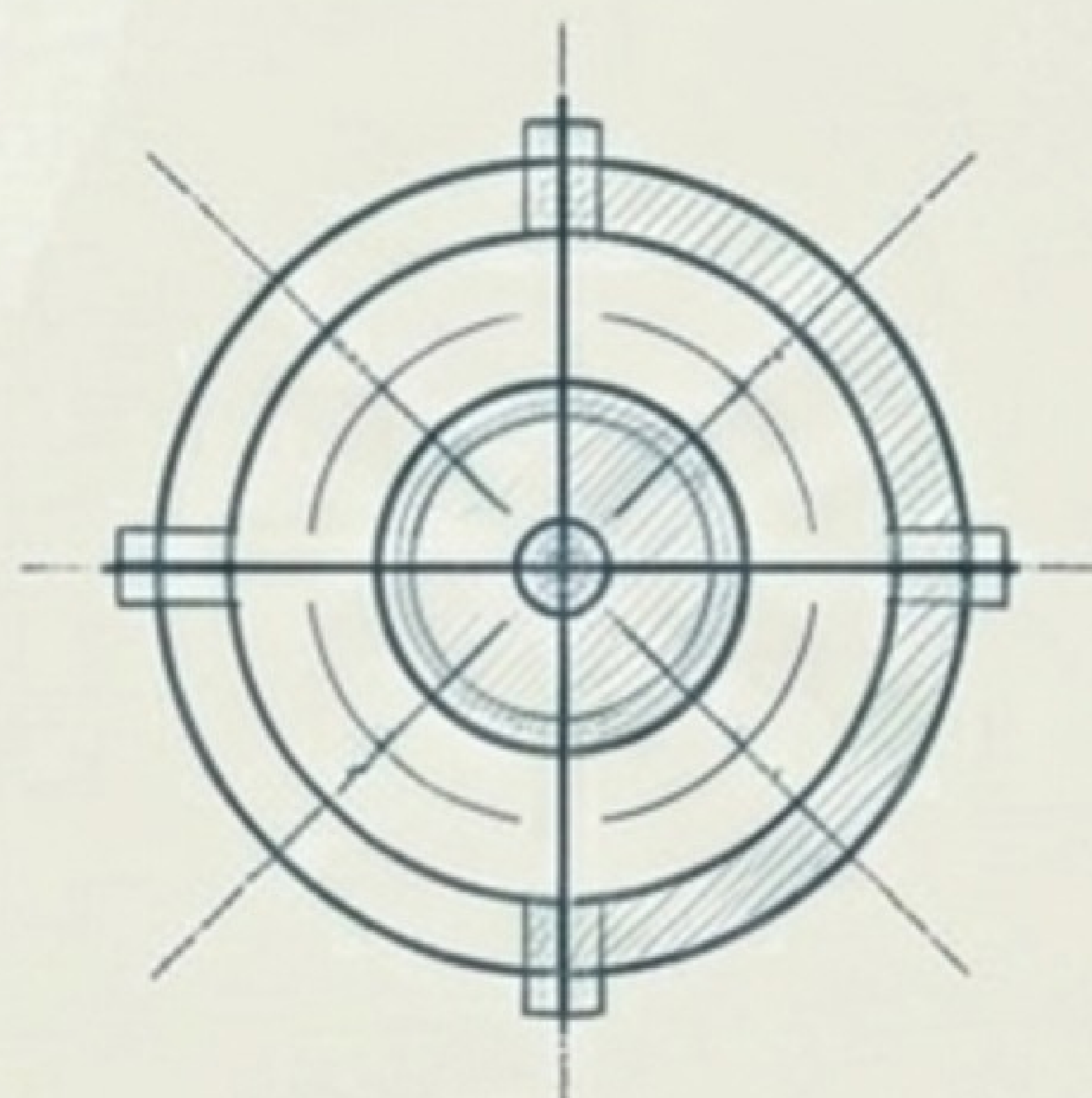

Toma de Decisiones

Traducción de datos complejos a respuestas simples.

Caso de uso: Análisis de caídas en ventas con contexto, eliminando la necesidad de leer dashboards densos.



Experiencias CX

Comprensión del contexto del cliente y atención 24/7.

Impacto: La personalización deja de ser por segmento y pasa a ser por comportamiento a nivel usuario individual.

Título:		Ooteinc	
Proyecto:			
Código:			
Ambito:	Fecha:	Sede:	



El ciclo de mejora continua para asegurar el ROI

Reentrenamiento

Recopilar feedback y ajustar métricas.

Profesionalizar Prompts

Estandarizar la interacción para multiplicar x10 la calidad.

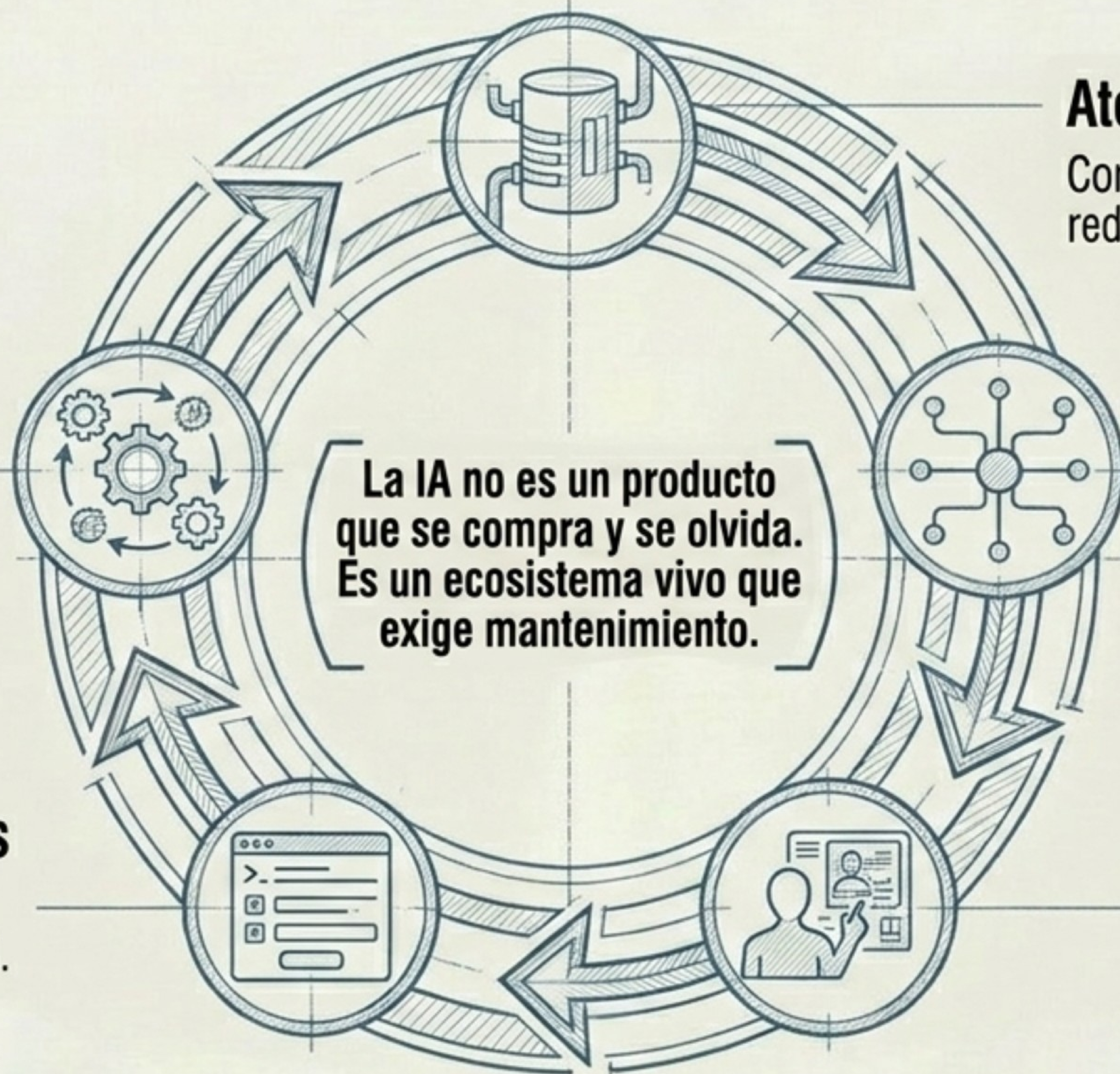

Aterrizar en Datos (RAG)

Conectar a ERP/CRM para reducir alucinaciones.

Reglas de Gobernanza

Definir quién crea, quién aprueba y qué se audita.

Supervisión Humana

Implementar 'Human-in-the-loop' en decisiones críticas.

Title:		Date:	
Project:		Author:	
E-mail:		Version:	
Artículo:	Fecha:	Sobre:	

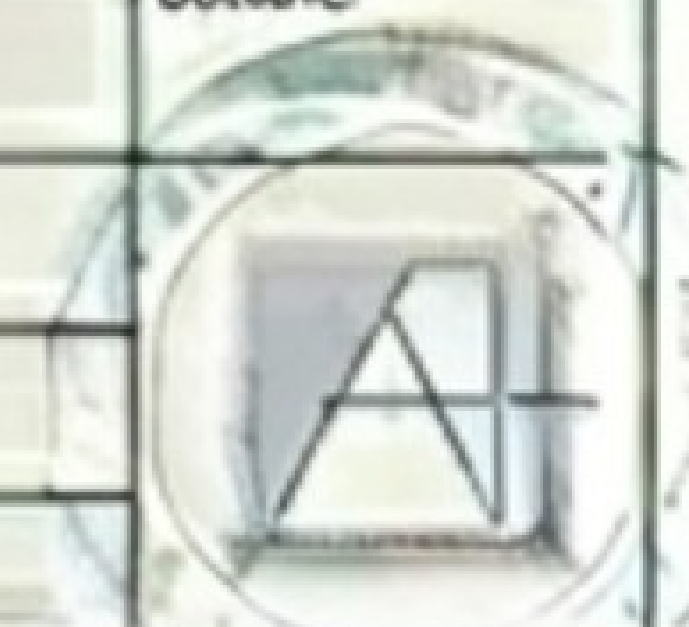

Diagnóstico de riesgos operativos y escudos de mitigación

Riesgo Operativo	Estrategia de Mitigación
Alucinaciones (Respuestas falsas)	Implementación estricta de RAG, validación cruzada y bases de conocimiento depuradas.
Fuga de Datos Sensibles	Operación en nube privada de proveedores especializados y cifrado robusto de extremo a extremo.
Inyección de Prompts (Manipulación de inputs)	Validación de entradas, límites de uso y monitoreo continuo de comportamientos anómalos.
Sesgos y Calidad en Entornos Regulados	Revisión humana obligatoria en puntos críticos y diversificación de fuentes de entrenamiento.

				Title
				Project
				Date
				Enro:
				Etiz:
Fecha:				
Rtdo				

La próxima frontera operativa: Horizonte a 18 meses

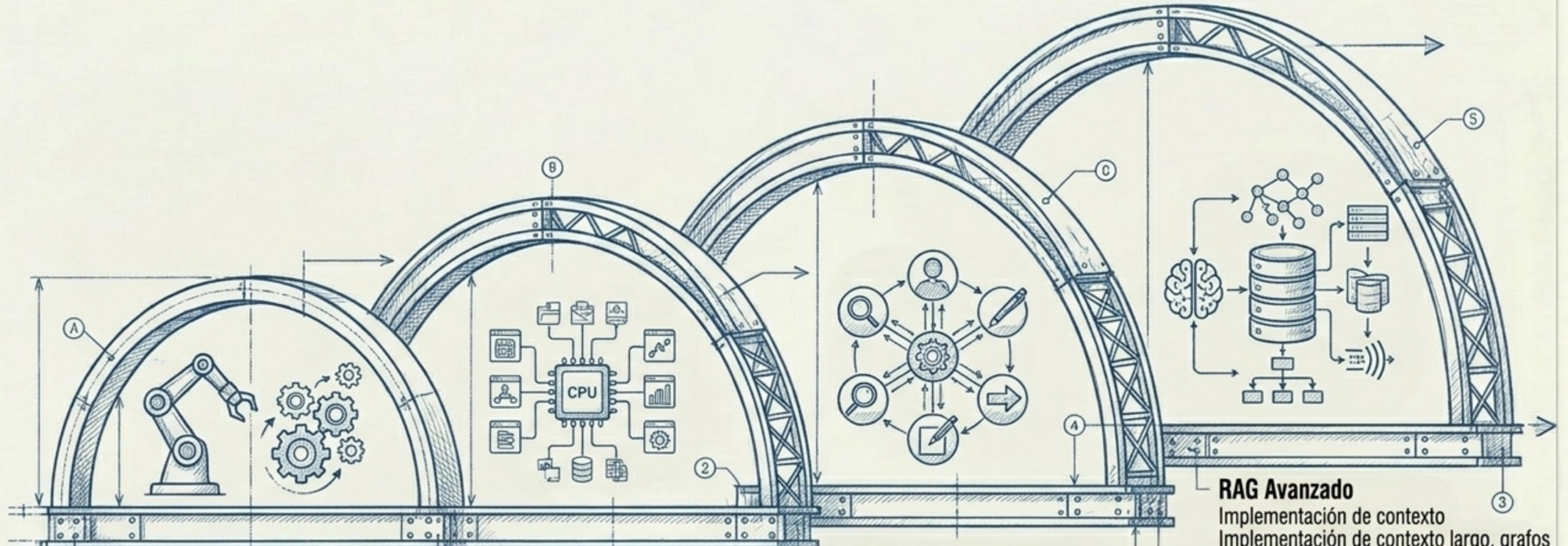

Workflows Autónomos

De asistentes pasivos a operadores activos. (Ej. gestionar onboarding completo sin intervención en cada paso).

MCP (Model Context Protocol)

El protocolo estándar para que los modelos conversen con las herramientas empresariales. Reduce costos de integración y simplifica gobernanza.

Colaboración Multi-Agente

Equipos de IA especializados colaborando entre si con protocolos seguros (uno investiga, otro redacta, otro distribuye).

RAG Avanzado

Implementación de contexto
Implementación de contexto largo, grafos de conocimiento, recuperación jerárquica y RAG en streaming para manejar datos masivos con precisión.

Title:		Optimic
Project:		
Edition:		
Author:	Date:	State:

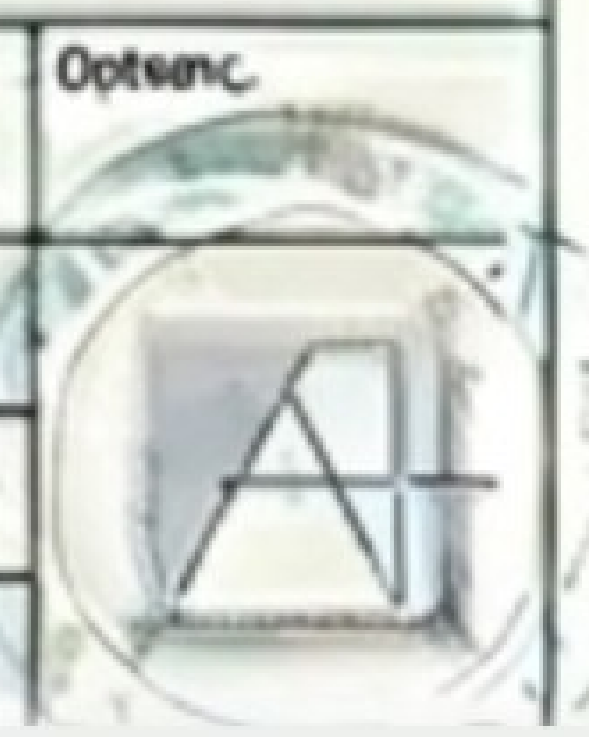

Plan de acción: Cómo empezar sin paralizar la operación



Iterar y Escalar

Construir capacidad organizacional a partir del éxito comprobado.

Medir impacto

Validar el ROI basándose en los KPIs predefinidos.

Pilotear enfocado

Lanzar una solución específica, chica y rápida.

Identificar dolor real

Buscar un proceso con alto volumen y métricas claras.

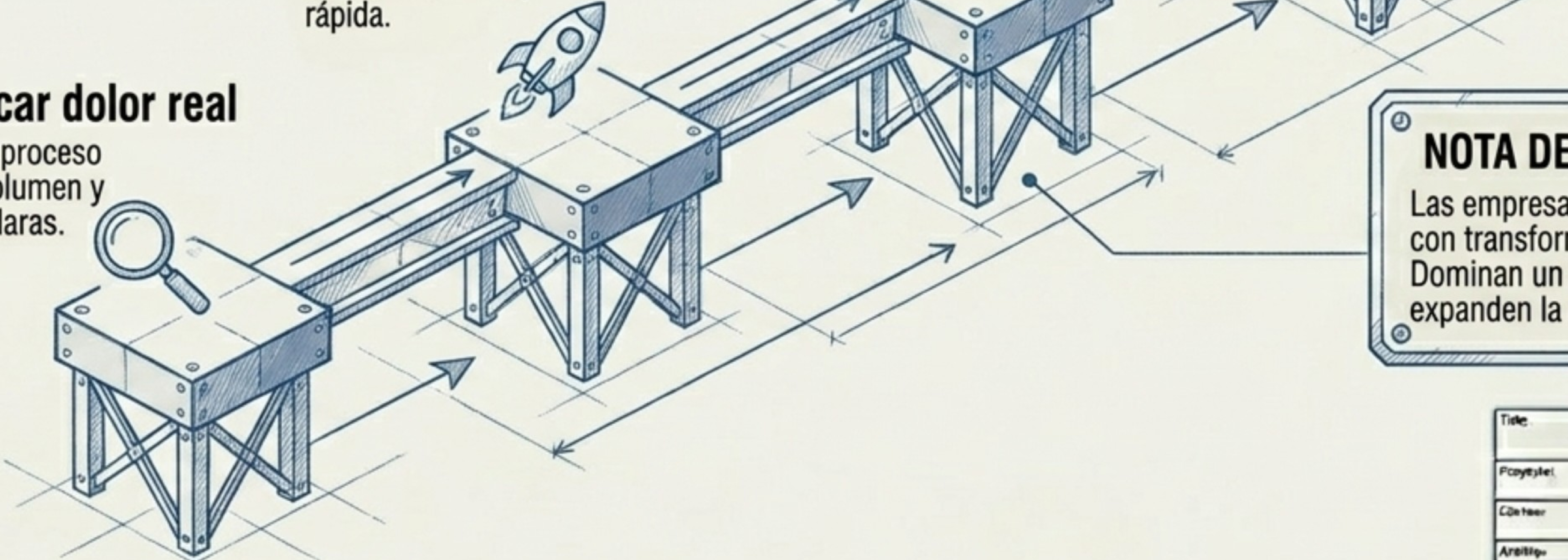

NOTA DE ARQUITECTURA
Las empresas que ganan no inician con transformaciones masivas. Dominan un caso de uso y desde ahí expanden la arquitectura.

Title:		Options:	
Project:		Date:	
Author:		Scale:	
Architect:	Dwg No.:	Scale:	



La ventaja injusta ya está en juego

La pregunta ya no es si adoptará la IA, sino cuándo, cómo y con quién. Las empresas que combinan IA Tradicional, Generativa y Agentes en una sola estrategia integral ya están jugando en otra liga.

El momento es ahora. Agende una sesión estratégica y diseñemos la arquitectura para su operación.